

PRÄSENTATION SPING

Design Project | Patricia Enea

14.01.2022



ANALYSE

FUNKTIONSRÄUME:

- Schlafzimmer
- Badezimmer

ANALYSE:

Schlafen

- kein reiner Funktionsraum mehr
- wird zu Mehrzweckraum

Bad

- kein reiner Funktionsraum mehr
- wird zu Ort der Unterhaltung und Entspannung

ÜBERSCHNEIDUNG:

- Fertigmachen
- schminken / frisieren
- Körperpflege

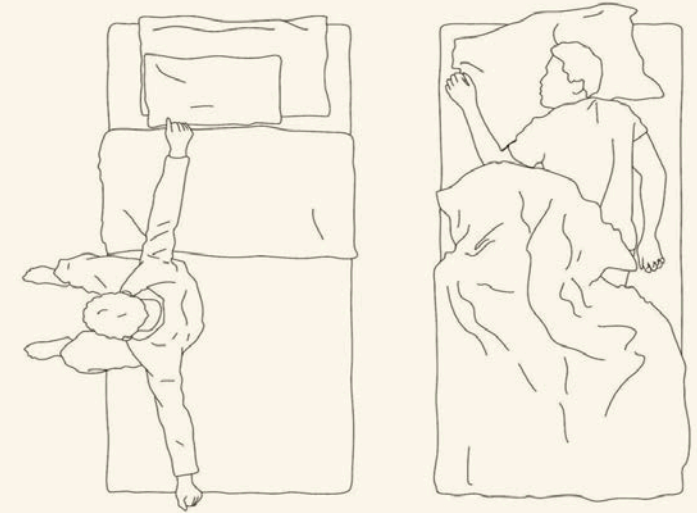

STORYBOARD

PROBLEMSTELLUNG:

- wenig Ablagefläche Bad
- Bad kann nicht lange besetzt werden
- viele Wege zwischen Bad und Schlafzimmer
- Produkte die zwischen Räumen wandern

LÖSUNGSANSATZ:

- mobiles Behältermöbel
- Aufbewahrungsmöglichkeit

LEITFADEN:

- „So viel wie nötig, so wenig wie möglich“
Thut Möbel AG
- Koffer auf Rollen, mobile Aufbewahrung

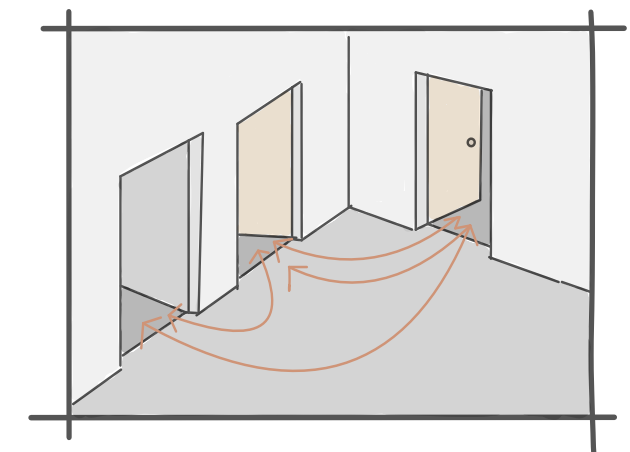
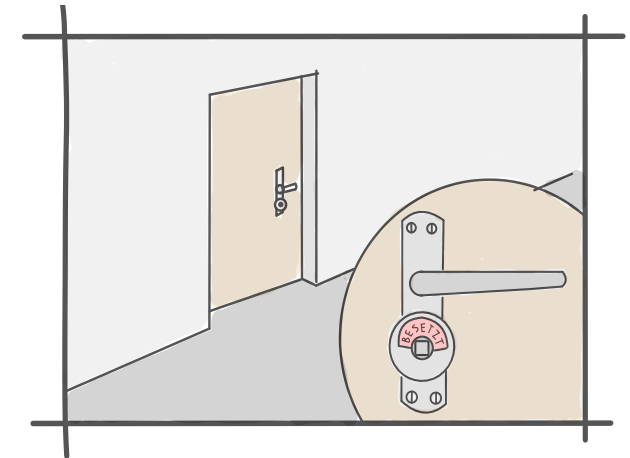
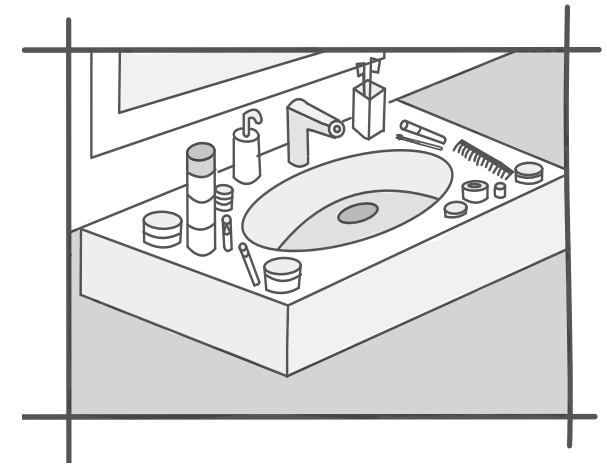

MÖBEL SPING

KONZEPT:

- rollbares Behältermöbel
- auf Tablaren finden Kisten für Produkte Platz
- Möbel oben geöffnet, oberes Tablar dient als Ablagefläche

KOMPONENTE:

- Rollmöbel
- Produkteboxen (vier Varianten)
- optional Haken



CAD PLÄNE & DETAIL

MASSE:

- L: 85cm B: 25cm T: 35cm
- Durchmesser Rundung 9cm
- Dicke Table: 1.5cm



VERBINDUNG TABLARE:

- U-Profil Aluminium 1mm
- Rahmen und Profil werden mit doppelseitigen Montageband verbunden

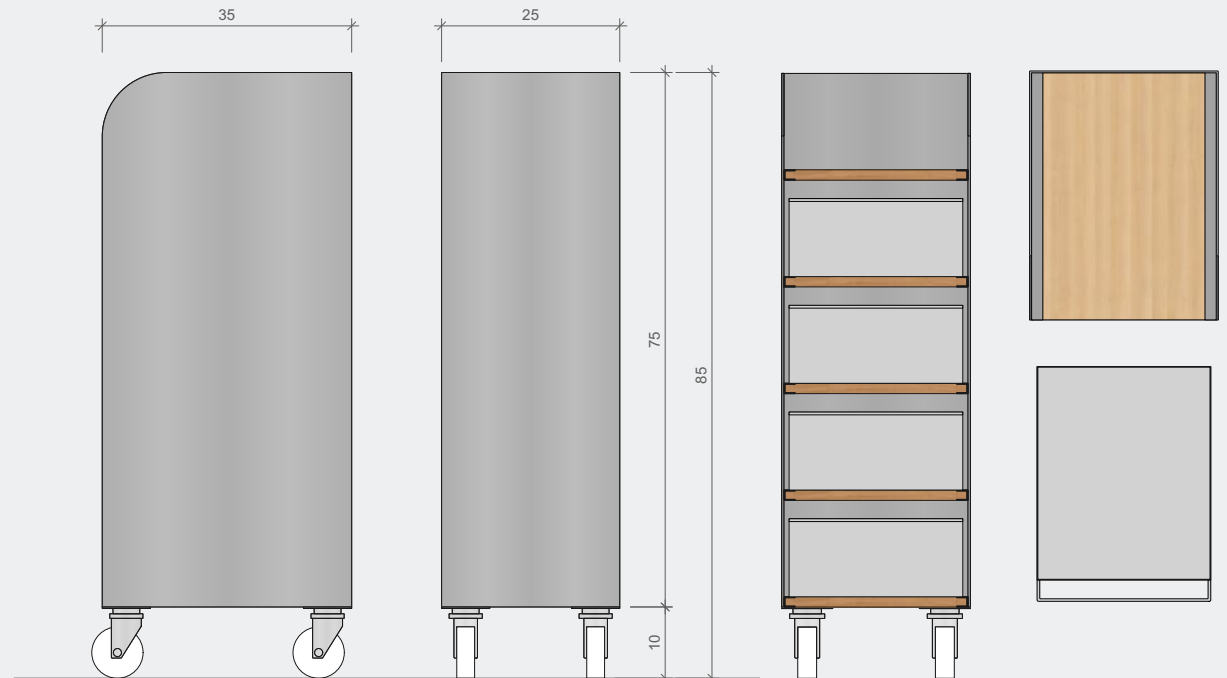

PRODUKTEBOXEN

BOXEN:

- vier Boxen stehen Nutzern zur Wahl
- Aufbewahrung von Produkten
- z.B. Makeup, Körperpflege, Rasierutensilien, Haarprodukte etc.

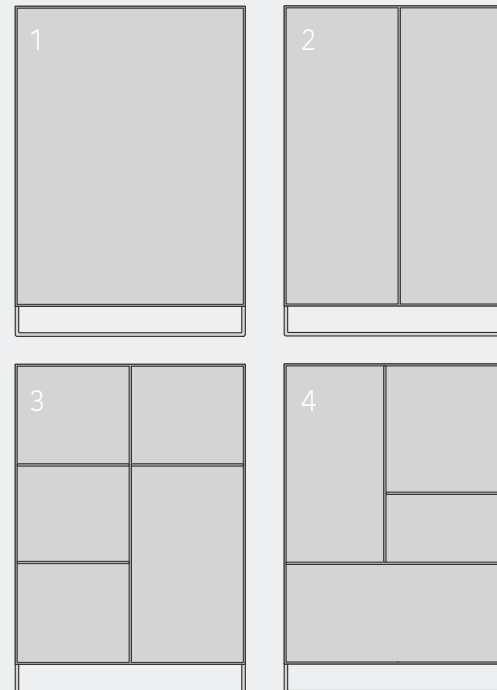

- 1 grosse Aufbewahrungsbox
- 2 Körperpflegebox
- 3 Makeup und Haarbox
- 4 Rasierbox

MATERIAL & VARIATIONEN

MATERIALISIERUNG:

- Aluminiumrahmen eloxiert (BWB Betschart AG)
- Produkteboxen Chromstahl pulverbeschichtet
- Tablare Eiche und Nussbaum lasiert
- thermoplastische Gummirollen

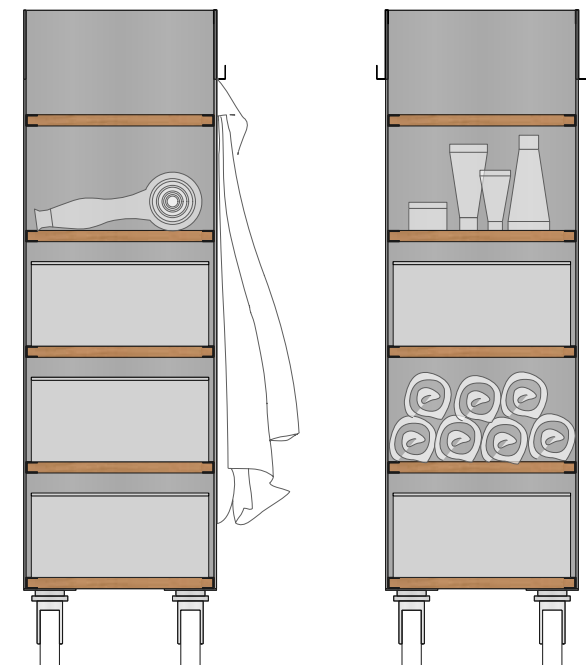
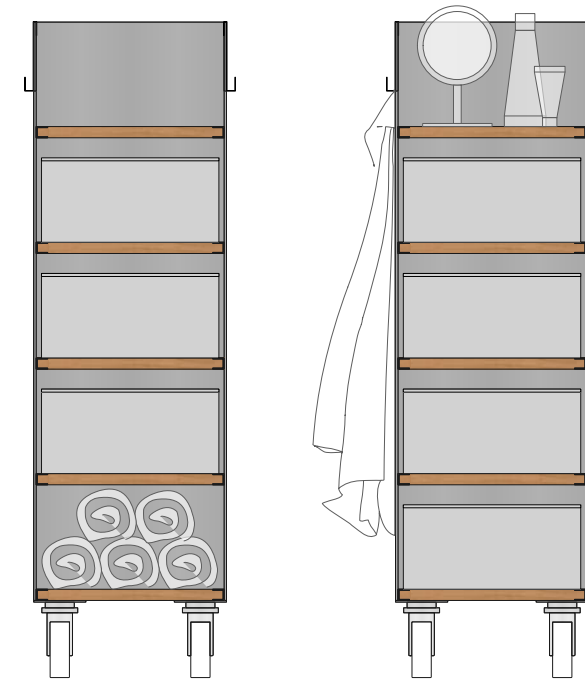
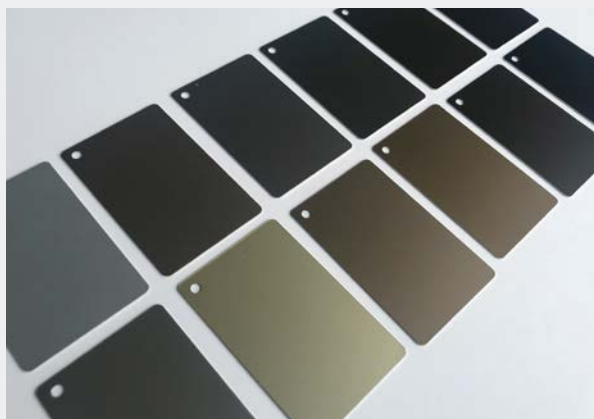
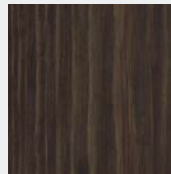
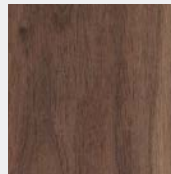
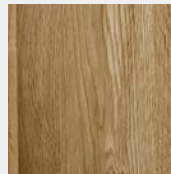
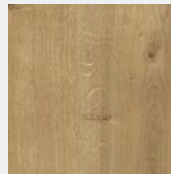

SPING IM BAD & SCHLAFZIMMER

